

# ENTP Co.



PAYA ARRESTER<sup>®</sup>

---

## Sheath Voltage Limiter (SVL)



## معرفی شرکت

شرکت انتقال توان پایدار تولید کننده انواع برقگیر با نام تجاری برقگیر پایا در ایران می‌باشد. محصولات این شرکت شامل انواع برقگیر پلیمری فشارمتوسط در دو نوع هوایی (Outdoor) و تابلویی (Indoor)، برقگیر نوع SVL، برقگیرهای فشار ضعیف (SPD) همراه با دیسکانکتور و شمارنده برقگیر بعنوان تجهیزات جانبی برقگیر می‌باشد. شرکت انتقال توان پایدار با بکارگیری نیروهای مجرب، یکی از شرکتهای پیشرو در زمینه تولید انواع برقگیر، مشاوره و طراحی سیستمهای حفاظت اضافه ولتاژ و نیز ساخت تجهیزات تست برقگیر در ایران می‌باشد.

### برقگیر نوع SVL (Sheath Voltage Limiter)

برقگیرهای نوع SVL جهت حفاظت پوشش عایقی غلاف کابل فشارقوی استفاده می‌گردد. این برقگیرها در محل لینک باکس کابل و بین غلاف فلزی کابل فشارقوی و زمین نصب می‌گردند. وظیفه اصلی SVL حفاظت پوشش عایق غلاف کابل در مقابل اضافه ولتاژهای ایجاد شده در شبکه می‌باشد.

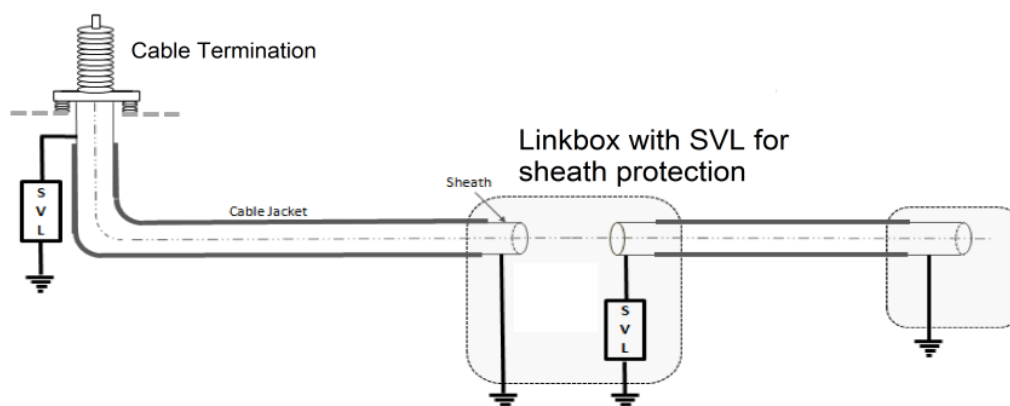

برقگیرهای SVL در رنج ولتاژی ۸۰۰ ولت تا ۱۵ کیلوولت با جریان تخلیه نامی ۱۰ کیلوآمپر با مقره سیلیکون رابر تولید می‌گردند. در تولید برقگیر SVL با بکارگیری قرصهای ZnO با کیفیت بالا، علاوه بر ایجاد سطح حفاظتی مناسب، حداکثر قابلیت جذب انرژی ممکن برای SVL تامین شده است. این برقگیرها طبق استاندارد IEC 60099-4 تولید می‌گردند.

## نحوه انتخاب برقیگیر ETK

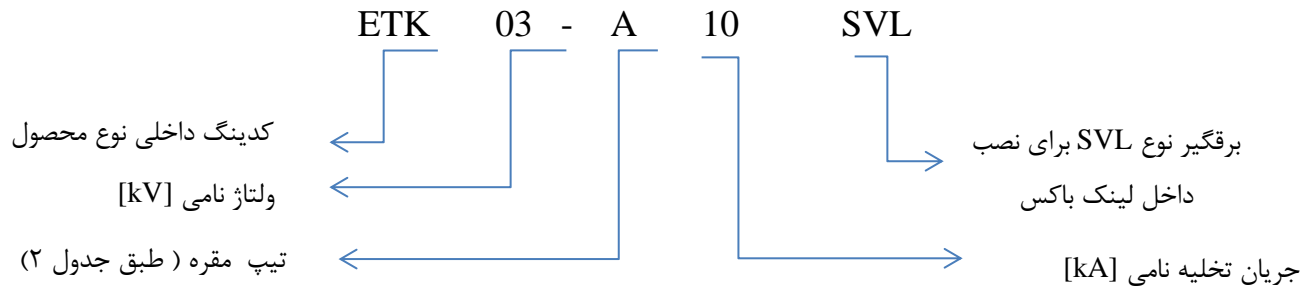

ولتاژ نامی	ولتاژ کار دائم	حداکثر ولتاژ پسماند در جریان ضربه صاعقه			حداکثر ولتاژ پسماند در جریان ضربه کلید زنی				حداکثر ولتاژ پسماند در
		8/20 $\mu$ S [kV]			30/60 $\mu$ S [kV]				جریان ضربه تیز
		5 kA	10 kA	20 kA	125 A	250A	500 A	1000 A	1/4 $\mu$ S [kV]
[kV]	[kV]	[kV]	[kV]	[kV]	[kV]	[kV]	[kV]	[kV]	[kV]
0.8	0.64	2.4	2.6	2.9	2.0	2.0	2.0	2.1	2.9
1.2	0.96	3.5	3.9	4.4	2.9	3.0	3.1	3.2	4.3
1.5	1.2	4.7	5.2	5.8	3.9	4.0	4.1	4.2	5.8
1.8	1.44	5.9	6.5	7.3	4.9	5.0	5.1	5.3	7.2
2.1	1.68	6.6	7.2	8.1	5.4	5.5	5.7	5.8	8.0
2.5	2	7.1	7.8	8.7	5.9	6.0	6.1	6.3	8.7
3	2.4	7.5	8.2	9.2	6.2	6.3	6.5	6.7	9.1
5	4	12.3	13.5	15.1	10.1	10.3	10.6	11.0	15.0
6	4.8	15.0	16.5	18.5	12.4	12.6	13.0	13.4	18.3
7	5.6	17.4	19.1	21.4	14.3	14.6	15.0	15.5	21.2
9	7.2	22.4	24.6	27.6	18.5	18.8	19.4	20.0	27.3
12	9.6	30.0	33.0	37.0	24.8	25.2	26.0	26.8	36.6
15	12	37.5	41.2	46.1	30.9	31.5	32.4	33.5	45.7

جدول ۱ : مشخصات الکتریکی برقیگیر ETK

تیپ مفره	حداکثر ولتاژ نامی	ارتفاع	فاصله خزشی	فاصله جرقه زنی	ولتاژ استقامت عایقی ضربه 1.2/50 [ $\mu$ s]	ولتاژ استقامت عایقی فرکانس قدرت (۶۰ ثانیه)		سطح اتصال کوتاه	نیروی مکانیکی قابل تحمل ترمینال	
						خشک	مرطوب		دینامیک (SSL)	استاتیک (SLL)
	kV	mm	mm	mm	kV	kV	kV	kA	N	N
A	6	90	120	95	45	25	20	20	2000	800
B	15	150	220	155	55	30	25	20	2000	800

جدول ۲ : مشخصات فنی مفره برقیگیر ETK

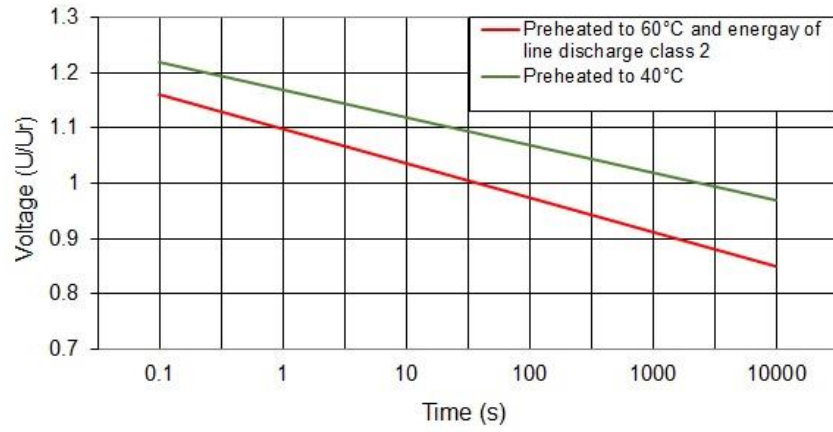

منحنی TOV برقی SVL مدل ETK

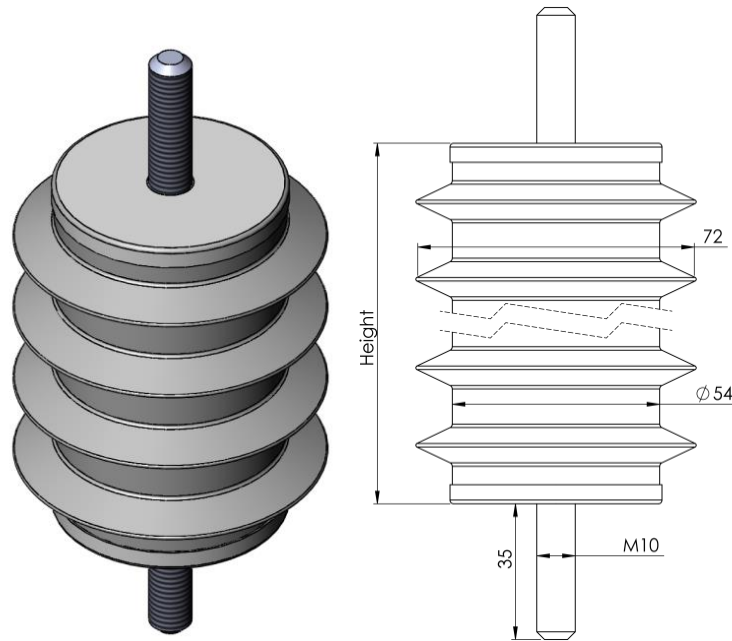

مشخصات ابعادی برقی SVL



www.paya-etp.com  
Info@paya-etp.com

®  
PAYA ARRESTER

آدرس کارخانه: اصفهان، شهرک صنعتی دولت آباد  
خیابان استاد شهریار، کوچه علم و صنعت، پلاک ۲۰  
تلفن: ۰۳۱ - ۴۵۸۳ ۹۲۷۰ - ۷۲  
۰۳۱ - ۴۵۸۳ ۷۴۸۳  
فکس: ۰۲۱ - ۸۹۷۷ ۴۴۸۸  
کدپستی: ۸۳۴۱۶ - ۶۷۹۳۸

Address: No. 20, Elm va sanat Ave., Sharyar St.

Dowlat Abad Industrial Zone, Isfahan, I.R. IRAN

Tel : + 98 31 45 83 92 70 - 72

+ 98 31 45 83 74 83

Fax: +98 21 89 77 44 88

Postal Code : 83416 - 67938

